

CONGA 2290

Conga 2290
Robotstøvsuger/
Robot vacuum cleaner



cecotec

Brugermanual
Instruction manual

Indhold

Sikkerhedsinstruktioner	14
1. Dele og komponenter	16
2. Før brug	18
3. Betjening	19
4. Rengøring og vedligeholdelse	23
5. Fejlfinding	25
6. Tekniske specifikationer	27
7. Bortskaffelse af gamle elektriske apparater	27
8. Teknisk support og garanti	27
9. Ophavsret	28

Index

Safety instructions	29
1. Parts and components	28
2. Before use	30
3. Operation	30
4. Cleaning and maintenance	32
5. Troubleshooting	41
6. Technical specifications	43
7. Disposal of old electrical appliances	43
8. Technical support and warranty	43
9. Copyright	43

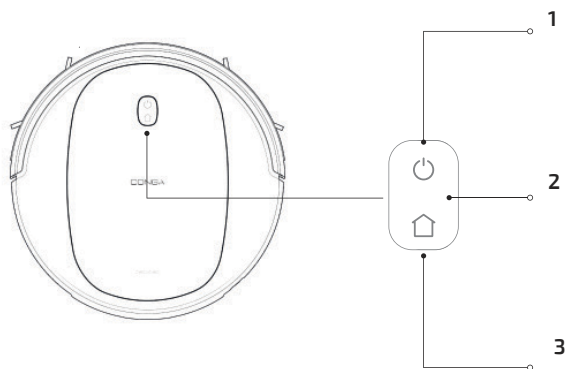

Fig./Img./Abb./Afb./ Rys./Obr. 1

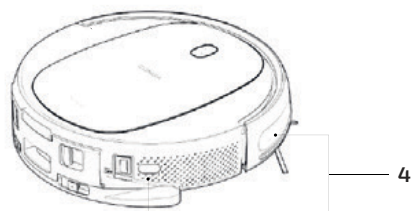

Fig./Img./Abb./Afb./ Rys./Obr. 2

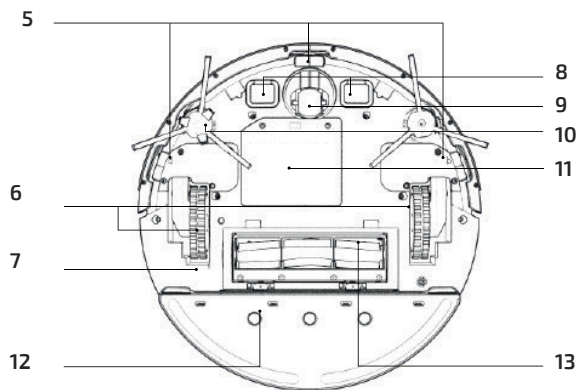

Fig./Img./Abb./Afb./ Rys./Obr. 3

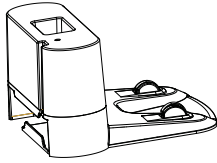

Fig./Img./Abb./Afb./ Rys./Obr. 4

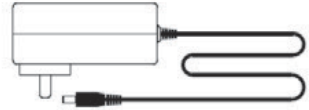

Fig./Img./Abb./Afb./ Rys./Obr. 5



Fig./Img./Abb./Afb./ Rys./Obr. 6

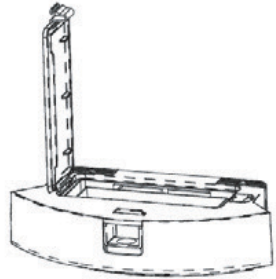

Fig./Img./Abb./Afb./ Rys./Obr. 7

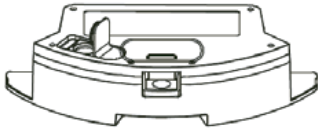

Fig./Img./Abb./Afb./ Rys./Obr. 8

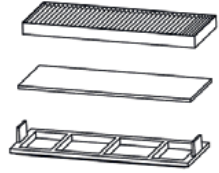

Fig./Img./Abb./Afb./ Rys./Obr. 9



Fig./Img./Abb./Afb./ Rys./Obr. 10



Fig./Img./Abb./Afb./ Rys./Obr. 11



Fig./Img./Abb./Afb./ Rys./Obr. 12



Fig./Img./Abb./Afb./ Rys./Obr. 14



Fig./Img./Abb./Afb./ Rys./Obr. 13



Fig./Img./Abb./Afb./ Rys./Obr. 15

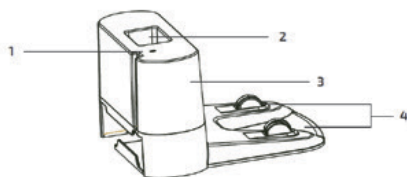

Fig./Img./Abb./Afb./ Rys./Obr. 16

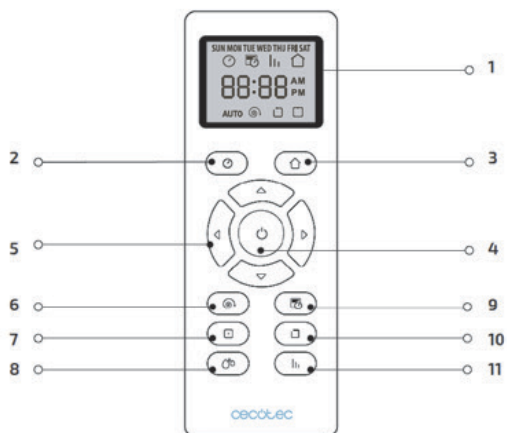

Fig./Img./Abb./Afb./ Rys./Obr. 17

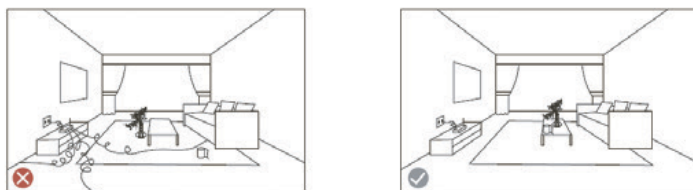

Fig./Img./Abb./Afb./ Rys./Obr. 18

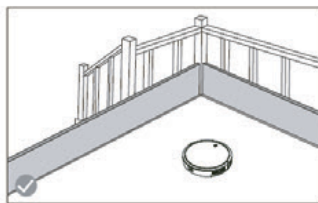
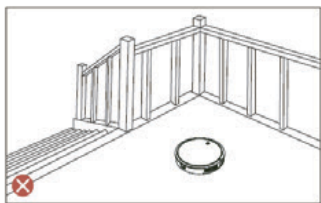

Fig./Img./Abb./Afb./ Rys./Obr. 19

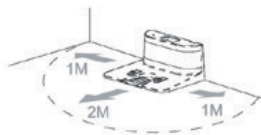

Fig./Img./Abb./Afb./ Rys./Obr. 20

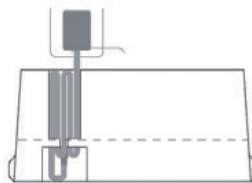

Fig./Img./Abb./Afb./ Rys./Obr. 21

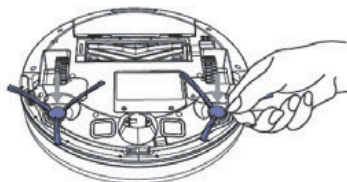

Fig./Img./Abb./Afb./ Rys./Obr. 22

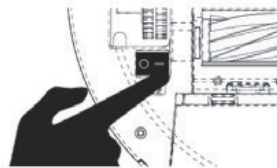

Fig./Img./Abb./Afb./ Rys./Obr. 23

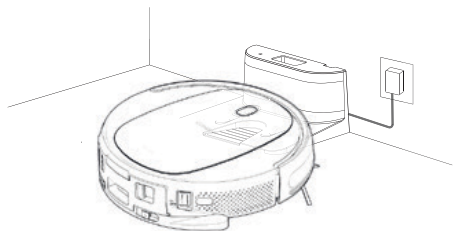

Fig./Img./Abb./Afb./ Rys./Obr. 24

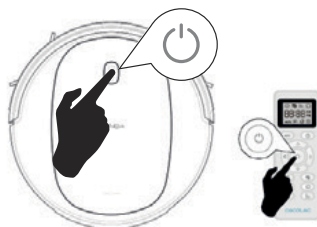

Fig./Img./Abb./Afb./ Rys./Obr. 25-26

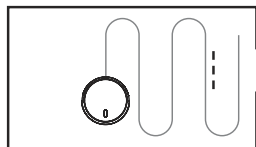
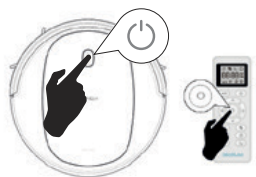

Fig./Img./Abb./Afb./ Rys./Obr. 27

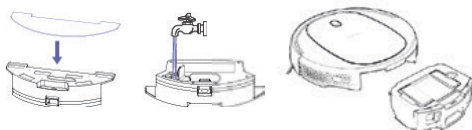

Fig./Img./Abb./Afb./ Rys./Obr. 28

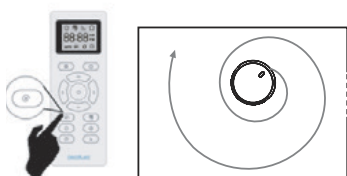

Fig./Img./Abb./Afb./ Rys./Obr. 29

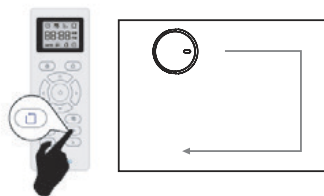

Fig./Img./Abb./Afb./ Rys./Obr. 30

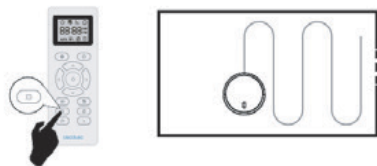

Fig./Img./Abb./Afb./ Rys./Obr. 31



Fig./Img./Abb./Afb./ Rys./Obr. 32



Fig./Img./Abb./Afb./ Rys./Obr. 33



Fig./Img./Abb./Afb./ Rys./Obr. 34



Fig./Img./Abb./Afb./ Rys./Obr. 35



Fig./Img./Abb./Afb./ Rys./Obr. 36



Fig./Img./Abb./Afb./ Rys./Obr. 37



Fig./Img./Abb./Afb./ Rys./Obr. 38

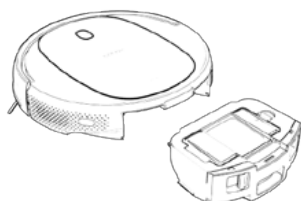

Fig./Img./Abb./Afb./ Rys./Obr. 39

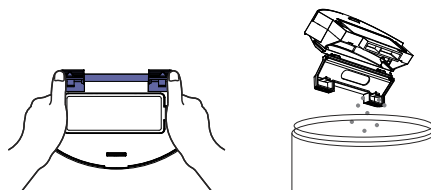

Fig./Img./Abb./Afb./ Rys./Obr. 40

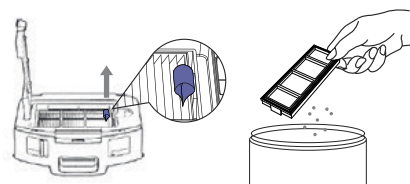

Fig./Img./Abb./Afb./ Rys./Obr. 41



Fig./Img./Abb./Afb./ Rys./Obr. 42

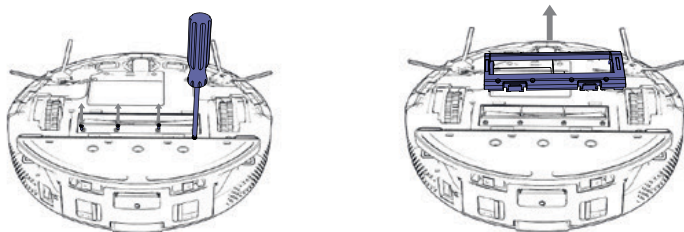

Fig./Img./Abb./Afb./ Rys./Obr. 43



Fig./Img./Abb./Afb./ Rys./Obr. 44

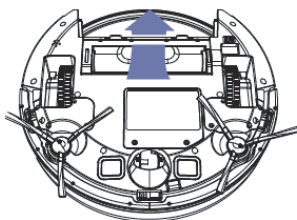

Fig./Img./Abb./Afb./ Rys./Obr. 45

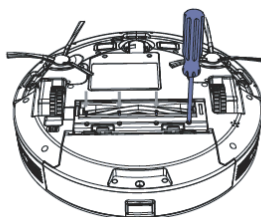

Fig./Img./Abb./Afb./ Rys./Obr. 46

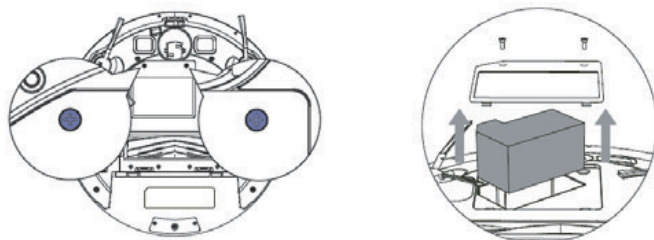

Fig./Img./Abb./Afb./ Rys./Obr. 47

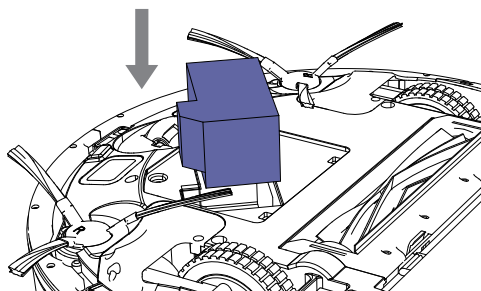

Fig./Img./Abb./Afb./ Rys./Obr. 48

SIKKERHEDSINSTRUKTIONER

Læs denne vejledning grundigt, før du bruger apparat. Gem denne brugsanvisning til fremtidig reference eller nye brugere.

- Dette produkt skal bruges i overensstemmelse med anvisninger i denne brugsanvisning. Cecotec kan ikke holdes ansvarlig eller ansvarlig gøres for eventuelle skader forårsaget af forkert brug.
- Sørg for, at netspændingen svarer til spændingen angivet på apparatets typeskilt, og at stikkontakten er jordet.
- Dette produkt må kun skilles ad af kvalificeret personale.
- Rør ikke ved ledninger, strømforsyninger eller strømadaptere med våde hænder.
- Hold robotten væk fra tøj, gardiner og andet lignende materialer.
- Udsæt ikke robotten for direkte sol, åben ild eller våde miljøer.
- Sæt ikke tunge eller skarpe genstande oven på apparat.
- Dette produkt er kun designet til indendørs brug, må ikke bruges udendørs.
- Før du betjener robotten, skal du fjerne alle genstande og ledninger som kan påvirke dens drift.
- Anbring altid enheden på en flad og stabil overflade. Undgå at placere den på ustabile steder, hvor der er risiko for at falde ned, så som borde eller stole.
- Sluk for strømafbryderen, som er placeret på den nederste del af robotten, hvis den ikke skal bruges i lang tid.
- Før du betjener den, skal du sikre dig, at alle robotstens og lade stationens kontaktflader er i gode stand.
- Undgå at bruge produktet ved ekstrem høje eller lave temperaturer.
- Fjern det indvendige batteriet, før skrotning af robotten.
- Afbryd apparatet fra strømforsyningen før fjernelse af batteriet.
- Apparatet er ikke beregnet til at blive brugt af børn under

8-år. Den kan bruges af børn over 8 år, så længe de konstant er under opsyn.

- Dette apparat kan bruges af børn på 8 år og derover, og personer med nedsat fysisk, sensorisk eller psykisk evner eller mangel på erfaring og viden, så længe de har fået supervision eller instruktion om brug af apparatet på en sikker måde og forstå de involverede farer.
- Børn skal holdes under opsyn, så de ikke leger med apparatet. Konstant tilsyn er nødvendigt, når apparatet bruges af eller i nærheden af børn.

Batteri instruktioner

- Dette apparat indeholder Li-ion batterier, som ikke brændes eller udsæt for høje temperaturer, da de kan eksplodere.
- Utætheder fra batteriet eller battericeller kan forekomme under ekstreme forhold. Rør ikke ved væske, der lækker fra batteriet. Hvis væsken kommer i kontakt med huden, vask straks med vand og sæbe. Hvis væsken kommer ind i øjnene, skyl dem straks med rent vand i minimum 10 minutter og søg lægehjælp. Brug handsker for at håndtere batteriet og bortskaffes straks i overensstemmelse med lokale regler.
- Undgå kontakt mellem batteriet og små metalliske genstande som papirklips, mønter, nøgler, søm eller skruer.
- Før et nyt batteri tages i brug eller batteriet bruges for første gang efter langtidsopbevaring skal du oplade batteriet helt.
- Når enheden opbevares og ikke bruges i længere perioder af tid, skal du sikre dig, at batteripakken er fuldt opladet.

1.DELE OG KOMPONENTER

Fig. 1

1. Wi-Fi-indikator
2. Tænd/sluk /betjeningsknap
3. Tilbage hjem knap

Tilbage hjem knap

Robotten vil automatisk køre til lade stationen, når denne knap trykkes på robotten eller på fjernbetjeningen.

Indikator lys

- Opladning: Oscillerende orange lys
- Fuldt opladet: Konstant blå lys
- Standby tilstand: Konstant blå lys
- Fejl: Konstant/oscillerende rødt lys
- Lavt batteri: Konstant orange lys
- Rengøring: Konstant blå lys
- Dvaletilstand: Lyset slukket

Tænd/sluk-knap

- Hold denne knap nede i et par sekunder for at tænde eller slukke for robotten.
- Tryk på den for også at starte rengøringen.

Fig. 2

4. Antti kollisionssensor

Fig. 3

5. Frit falds sensorer
6. Drivhjul
7. Strømafbrøder
8. Lade terminaler
9. Omnidirektionelt hjul
10. Sidebørster
11. Batteri
12. Støvtank
13. Hovedbørste

Fig. 4

Lade station

Fig. 5
Strømforsyning

Fig. 6
Fjernbetjening

Fig. 7
Støvtank

Fig. 8
Wet & Dry tank

Fig. 9
Primære og højeffektive filtre

Fig. 10
Jalisco børste

Fig. 11
Sidebørster

Fig. 12
Hovedbørste i silikone

Fig. 13
2 mopper

Fig. 14
Rengøringsbørste

Fig. 15
Magnetisk strimmel

Fig. 16
1. Opladningsindikator
2. Fjernbetjeningsholder
3. Signalsender
4. Lade terminaler

Fig. 17
1. Visning af tilstand og tid
2. Tidsindstilling

3. Automatisk opladning/hjem igen
4. Autoclean/pause
5. Retningsknapper
6. Spiralrensning
7. Rengøring af værelse
8. Skrubbeniveauer
9. Planlægning
10. Kantrensning
11. Effektniveauer

2. FØR BRUG

- Tag produktet ud af æsken.
- Fjern al emballage og behold den originale æske.
- Sørg for, at alle dele og komponenter er inkluderet og i god stand. Hvis der observeres nogen tegn på synlige skader, skal du straks kontakte den officielle tekniske support Service hos Cecotec nordic.

Bemærk

Fjern alle genstande omkring robotten så som tøj, papirer, kabler, gardiner eller andre skrøbelige genstande. Fig. 18

- Hvis området, der skal rengøres, har altan eller trapper, skal der sættes en fysisk barriere op for at forhindre produktskade og sikre sikker drift. Fig. 19
- Direkte udsættelse for sollys eller store lyskontraster kan påvirke den korrekte drift af sensorerne. Når den udsættes, vil robotten stoppe. Flyt maskinen for at den kan arbejde igen.
- Placer lade stationen op mod væggen og efterlad et minimum af ledig plads på:
 - 2 meter foran.
 - 1 meter til hver side. Se Fig. 20
- Tilslut opladeren til en strømforsyning. Oprul og opbevar den resterende ledning i nederste del af lade stationen for at undgå ulykker. Fig. 21
- Installer begge sidebørster i deres tilsvarende åbninger, placeret på robotbens nederste del. Tryk, indtil det klikker for at sikre, at de er ordentligt fastgjort. Fig. 22
- Tryk på tænd/sluk-knappen, der er placeret på den nederste del af robotten. Sørg for at afbryderen er sat til On positionen. Fig. 23
- Placer robotten på lade stationen, og sørg for lade terminalerne på robotten matche med lade stationen. Når robotten er korrekt placeret, bipper den én gang og tænd/sluk-knappen lyser. Hvis lyset blinker

orange, betyder det, at batteriet ikke er helt opladet. For at sikre den længste rengøringstid skal du vente, indtil lyset lyser konstant blå. Dette vil indikere, at batteriet er fuldt opladet, og robotten er klar til at blive brugt. Fig. 24

3. BETJENING

Start rengøring.

- Hold afbryderknappen på robotten nede for at tænde robotten.
- Tryk på tænd/sluk-knappen på robotten eller på fjernbetjeningen for at starte rengøringen.

Bemærk

Hvis robotten løber tør for batteri under rengøring, vil den automatisk vende tilbage til lade stationen.

Når batteriet er fuldt opladet, kan robotten starte en ny rengøringscyklus.

Advarsel

Hvis der ikke er god adgang til lade stationen, vil robotten ikke kunne vende tilbage til sin opladning position. I så fald, når robotten er stoppet, skal du tage den manuelt til lade stationen.

Pause

- Tryk på tænd/sluk-knappen på robotten eller på fjernbetjeningen for at sætte rengøringsprocessen på pause.
- Tryk på tænd/sluk-knappen på robotten eller på fjernbetjeningen for at genoptage rengøringsprocessen . Fig. 25

Vend tilbage til lade stationen

Tryk på tilbage-hjem-knappen på robotten eller på fjernbetjeningen for at sende robotten til lade stationen.

Sluk

Hold tænd/sluk-knappen nede for at slukke robotten. Fig. 26

Advarsel

Robotstøvsugerens har en strømafbryder placeret på hoveddelen. Hvis robotten er ikke skal bruges i længere perioder, anbefales det at slukke for den. Hvis robotten er slukket, vil den gendanne fabriksindstillingerne som en sikkerhedsforanstaltning.

For at bruge tidsprogrammering, skal kontakten være i On-position. Ellers bliver du nødt til at programmere den igen vha. fjernbetjeningen eller appen.

Rengøringstilstande

Denne robot indeholder forskellige tilstande og forskellige funktioner, der kan aktiveres fra fjernbetjening eller appen.

Automatisk tilstand

- Tryk på tænd/sluk-knappen for at starte automatisk rengøringstilstand.
- Robotten vil rense hele overfladen, kanterne, omkring genstande som borde, stole osv. Når den begynder at løbe tør for batteri, vender den tilbage til lade stationen. Fig. 27

Intens skrubbetilstand

- Fastgør moppekluden til vandbeholderen og fyld beholderen med vand.
- Tag støvbeholderen ud.
- Installer vandtanken i robotten og tænd den. Fig. 28
- Brug fjernbetjeningen til at vælge det ønskede skrubbeeffektniveau: Høj, Medium eller Lav.
- Når skrubbetilstanden er valgt fra fjernbetjeningen eller appen, vil enheden udføre funktionen "All in One" til at støvsuge, moppe og skrubbe på samme tid takket være dens blandet tank.

Bemærk

- Hvis du vil feje gulvet, skal du springe vandpåfyldningstrinnet over.
- For at sikre perfekt skrubning fra start, foreslås det at fugte moppekluden jævnt med vand før brug.

Spiral tilstand

- Robotten vil udføre en intens rengøring af et specifikt område, når denne tilstand er aktiveret. Robotten vil begynde at rense på et bestemt tidspunkt og vil bevæge sig udad udføre spiralbevægelser (1 meter). Derefter vil den vende tilbage til udgangspunktet i spiral bevægelser igen.
- Før robotten betjenes med punkt rensningstilstand, skal den placeres på det sted, der skal rengøres.
- Tryk på pletrengøringsknappen på fjernbetjeningen eller på appen. Fig. 29

Kant tilstand

- Når denne tilstand er valgt, vil robotten rense langs vægge og omkring møbler (bord eller stoleben, for eksempel).
- Tryk på knappen til kantrensning på fjernbetjeningen eller på appen. Fig. 30

Rumtilstand

- Når denne tilstand er valgt, vil robotten rense i Automatisk tilstand, og så vil den gå tilbage til udgangspunktet.
- Tryk på værelsesrengøringsknappen på fjernbetjeningen eller på appen. Fig. 31
- For at sikre en effektiv rengøring af rummet skal du lukke døren eller bruge magnetstriben til afgrænse rengøringsområdet.

Sugeeffektniveau funktion

Tryk på strømniveau knappen på fjernbetjeningen eller på appen for at styre robotstensugekraft under rengøringsprocessen. Der er 3 sugeeffektniveauer: Turbo, Normal og Eco. Du kan slå effektniveau funktionen fra, hvis du vil bruge blandetanken kun til at skrubbemed. Fig. 32

Skrubbeintensitetsfunktion

Tryk på knappen til skrubbeniveauer på fjernbetjeningen eller på appen for at justere vandet niveau under skrubbeprocessen. Der er 3 vand tilstande: Høj, Medium eller Lav. Du kan slå effektniveau funktionen fra, hvis du kun vil bruge blandingsbeholderen til at feje med.

Tilfældig tilstand

- Robotten vil rengøre tilfældigt og vil smart, vende tilbage til lade stationen, når den er ved at løbe tør for batteri. Robotten vil ikke oprette noget kort i denne tilstand.
- Denne tilstand kan kun vælges fra appen.

Manuel tilstand

Robotten vil bevæge sig manuelt ved at bruge pilene i fjernbetjeningen eller på appen.

Magnetisk strimmel

Brug den medfølgende magnetstriben til at afgrænse rengøringsområdet, så robotten ikke kan få adgang til bestemte områder.

Rengøringsplanlægning

Denne robot inkluderer tidsplanindstillinger, så du kan tilpasse rengøringscyklusserne.

Robotten kan kun planlægges via fjernbetjeningen eller via appen.

Bemærk

Sørg for, at fjernbetjeningen er tæt på robotten, når du indstiller uret eller planlægger rengøringscyklusser.

Indstilling af fjernbetjeningens tid

- Tryk på ur-knappen på fjernbetjeningen. Cifrene begynder at blinke.
- Vælg den aktuelle ugedag ved at trykke på knapperne opad og nedad. Fig. 33
- Brug venstre og højre knapper til at indstille minutter og timer. Brug opad og nedad knapper for at ændre tallet, mens det blinker. Fig. 34
- Tryk til sidst på tænd/sluk eller ur knappen. Robotten bipper, når tiden der indstilles er blevet bekræftet. Fig. 35

Rengøringsplanlægning

- For en bedre og mere behagelig rengøring, inkluderer robotten en kalenderfunktion, hvor der kan indstilles daglige skemaer via fjernbetjeningen. I overensstemmelse med konfigurationen. Robotten vil automatisk begynde at rengøre på de valgte dage og på det ønskede tidspunkt.
- Tidsmulighederne på fjernbetjeningen er: 12:00 a. m.-11.59p.m og 12.00p.m -23.59p.m.
- Før du indstiller tiden og robotkonfigurationen, skal du sikre dig, at robotten er tændt, og at tænd/sluk-knappen på robotten lyser.

Konfiguration med fjernbetjeningen

- Tryk på planlægningsknappen på fjernbetjeningen. Cifrene begynder at blinke. Fig. 36
- Brug retningsknapperne til at vælge dagen. Når det er valgt, skal du bruge højre og venstre knapper til vælg minutter og timer. Brug retningsknapperne, når cifrene blinker for at konfigurere ønskede minutter og timer. Tryk på tænd/sluk-knappen for at gemme indstillingerne. Indtast det ønskede dage og følg de samme trin for at planlægge dem. Fig. 37
- Tryk til sidst på planlægningsknappen for at forlade planlægningstilstand. Robotten bipper én gang angiver, at de planlagte rengøringsindstillinger er blevet bekræftet.
- Brugeren kan planlægge så mange dage om ugen som ønsket. Startskærmen vises når robotten er planlagt.
- Annullering af planlagt rengøring
- Tryk på planlægningsknappen på fjernbetjeningen, vælg den dag, du ønsker at slette og ændre det indstillede klokkeslæt til 00:00, dette er tidspunktet, der skal indstilles for at annullere rengøringen program. Fig. 38

4. RENGØRING OG VEDLIGEHOLDELSE

- For at forlænge din robots holdbarhed og for at give din robot mulighed for at fungere på højeste niveau ydeevne, udfør følgende procedurer med jævne mellemrum.
- Tøm robotens støvtank.
- Tryk på støvbeholderens udløserknop. Fig. 39
- Åbn støvbeholderen og tøm den. Fig. 40

Rengøring af robotfilter

- Fjern filteret.
- Ryst forsigtigt alt støv af filtret. Fig. 41

Rengøring af fritfalds sensorer

Brug en ren, tør og blød klud til at tørre eventuelt støv af fra den fritfalds sensor, der er placeret på højre side af robotens nederste del.

Advarsel

Spray ikke rengøringsmidler direkte på sensoren. Fig. 42

Rengøring af hovedbørste

- Tryk let på hovedbørstens faner for at åbne hovedbørstens opbevaringsrum og fjern det. Fig. 43
- Fjern eventuelle hår, fnug eller støv, der er samlet i børsten og omkring akserne. Fig. 44
- Ryd og rengør robotens sug kanal. Fig. 45
- Geninstaller hovedbørsten og dens ramme. Fig. 46

Højeffektivt filter

- Det højeffektive filter er designet med fibre, der hjælper med at fange støvpartikler, støv mider, pollen... Det er meget vigtigt at rense filteret med jævne mellemrum for at undgå disse partikler fra at samle sig i filteret, hvilket forårsager effektivitetstab. Det er praktisk at udføre dette vedligeholdelse en gang om ugen.
- Det anbefales at udskifte filteret med et nyt uden at overskride 160 rengøringenstimer.

Anbefaling

Støv kan fjernes med en lille børste eller ved at ryste det forsigtigt mod en hård overflade til støv til at falde af. Det højeffektive filter kan ikke vaskes.

Primært net filter og svampefilter

Filtreringssystemet er udstyret med et primært net filter og et svampefilter. det er foreslået at udskifte dem enten efter maksimalt 160 timers brug, eller når de er det slidt på grund af operation.

Henstilling

Støv kan fjernes med en lille børste eller ved at ryste det forsigtigt mod en hård overflade som får støv til at falde af. Du kan også bruge varmt vand uden rengøringsmidler for at få et bedre resultat.

Sørg for at de er helt tørre, før du monterer dem igen.

Sidebørster

Sidebørster er designet med flere børster og bruges til at skubbe snavs mod sugemundstykke og til at rengøre kanter og hjørner grundigt. Disse børster kan blive slidt over tid, hvilket påvirker rengøringseffektiviteten negativt. Af denne grund foreslås det at udskifte hver sidebørste efter maksimalt 220 timer.

Anbefaling

Det anbefales at rense sidebørsterne en gang om ugen ved hjælp af rensbørsten.

Hovedbørste

Hovedbørsten er designet med børster og silikone, roterer med tophastighed og hjælper med at introducere snavs ind i sugemundstykket. Denne børste er i kontakt med gulvet, og derfor med snavs, så det kan blive slidt over tid, hvilket påvirker rengøringseffektiviteten negativt. Af denne grund anbefales det at udskifte hovedbørsten efter maksimalt 320 timer.

Anbefaling

Det anbefales at rense hovedbørsten en gang om ugen ved hjælp af rensbørsten.

Sensorer

Rengørings robotstøvsugere har forskellige typer sensorer, for eksempel nærhed sensorer, der tillader robotten at bevæge sig rundt, mens den registrerer forhindringer eller fritfalds sensorer, som hjælper robotten med at opdage skråninger eller mulige huller/ujævnheder så som trapper. Disse sensorer er altid i kontakt med støvpartikler og kan derfor blokeres over tid, kan forårsage mulige navigationsfejl. Det foreslås at rense alle robotstens sensorer med rengøringsbørste eller med en tør klud efter maksimalt 35 timers drift.

Batteriopladning og udskiftning

- For at forlænge batteriets levetid skal robotten lades på lade stationen, når den ikke er i brug.
- Hvis robotten ikke skal bruges i længere tid, skal du fjerne batteriet fra produktet og opbevar det på et tørt og sikkert sted.
- Følg instruktionerne nedenfor for at udskifte batteriet:
- Skru de 2 skruer på batterirummet af, fjern batteridækslet og afmonter batteriet. Fig. 47
- Indsæt det nye batteri med batterimærkatens opad. Fig. 48
- Sæt batteriet og batteridækslet på plads, og skru skruerne fast igen.

5. FEJLFINDING

Bipper, mens det oscillerende røde lys er tændt:

	Bip	Fejl	Løsning
01	1	Gyroskopfejl	Placer robotten på en stabil overflade og genstart den. Flyt den ikke.
02	2	Stødbande fejl	Kontroller stødbanden og fjern evt objekt, der kan blokere den.
03	3	Fejl ved fritfalds sensor	Tjek om stødbanden er snavset og rengør sensorerne.
02	4	Lavt batteri eller opladningsfejl	Robotten er løbet tør for batteri og du skal manuelt placere den på opladningsbase.

Bipper, mens indikatorlyset lyser konstant rødt:

	Bip	Fejl	Løsning
01	1	Drivhjulsfejl	Kontroller om drivhjulet er blokeret.
02	2	Robots sidebørster fejl	Tjek om sidebørsterne er blokerede og rengør dem.
03	3	Ventilatorfejl	Rengør støv eller fjern genstande, der kan blokere luftindtagskanalen.
02	4	Fejl ved hovedbørste	Kontroller om hovedbørsten er sammenfiltret eller blokeret og rens den.

Andre mulige scenarier

Problem	Løsning
Robotten tænder ikke	Sørg for, at kontakten er indstillet til On-positionen. Sørg for, at batteriet er fuldt opladet. Udskift fjernbetjeningens batterier (2 AAA). Sørg for, at fjernbetjeningen er inden for robotens rækkevidde (16 Ft / 5 m). Hvis problemet fortsætter, skal du slukke for kontakten og genstarte den.
Fjernbetjeningen virker ikke	Udskift fjernbetjeningens batterier (2 AAA). Sørg for, at robotten er tændt, og at batteriet er fuldt opladet.
Enheden stopper pludselig sit arbejde.	Tjek, om robotten er fanget eller sidder fast i en forhindring. Tjek batteriniveauet. Hvis problemet fortsætter, skal du slukke for kontakten, vente 2 sekunder og genstart den.
	Sørg for, at tænd/sluk-kontakten er i den nederste del af robotten er tændt. Sørg for, at klokkeslættet (AM/PM) og tidsindstillingerne er korrekte indstillet. Tjek, om robotens batteri er for lavt til at tænde.
Sugeeffektniveauet er meget lav	Kontroller, om der er forhindringer, der blokerer luftindtaget. Tøm støvbeholderen. Rengør filtrene med en støvsuger eller en rensbørste. Tjek om filtrene er våde. Tør filtrene på en naturlig måde, før du bruger dem.
Robotten oplader ikke	Kontroller, om lade stationens indikatorer er tændt. Hvis den ikke er, kontakt den officielle tekniske supporttjeneste fra Cecotec Nordic. Rengør opladningsterminalerne med en tør klud. Tjek, om robotten bipper, når den kommer til lade stationen. Ellers skal du kontakte den officielle tekniske supporttjeneste hos Cecotec Nordic.
Robotten vender ikke tilbage til lade stationen	Fjern genstandene 1 meter til venstre og højre, og 2 meter foran lade stationen. Robotten vender hurtigere tilbage til lade stationen, når den er i nærheden af det. Når det er langt, vil det tage længere tid at identificere det. Rengør ladeterminalerne.
Hovedbørsten roterer ikke	Rengør hovedbørsten. Kontroller, om hovedbørsten er installeret korrekt.
Robotens bevægelser og rute er usædvanlig.	Rengør forsigtigt sensorerne med en tør klud. Genstart robotten. For at gøre det skal du slukke og tænde den.

6. TEKNISKE SPECIFIKATIONER

Produkt: Conga 2290 Ultra

Produktreference: 05661

Spænding: 19 V DC

Udgangsstrøm: 0,6 A

Effekt: 40 W

Batteri: 14,4 V DC, 2600 mAh Li-Ion

100-240 V AC ~, 50/60 Hz

Fremstillet i Kina | Designet i Spanien

7. BORTSKAFFELSE AF GAMLE ELEKTRISKE APPARATER



Det europæiske direktiv 2012/19 / EU om affald af elektrisk og elektronisk udstyr (WEEE) specificerer, at gamle elektriske husholdningsapparater ikke må bortskaffes sammen med det normale usorterede kommunale affald. Gamle apparater skal indsamles separat for at optimere genindvinding og genbrug af de materialer, de indeholder, og reducere indvirkningen på menneskers sundhed og miljøet.

Det overstregede "skraldespand"-symbol på produktet minder dig om din forpligtelse til at bortskaffe apparatet korrekt. Forbrugere skal kontakte deres lokale myndigheder eller forhandler for information om korrekt bortskaffelse af gamle apparater og / eller deres batterier.

8. TEKNISK SUPPORT OG GARANTI

Dette produkt er under garanti i to år fra købsdatoen, så længe beviset for købet er fremlagt, produktet i perfekt fysisk tilstand, og det er blevet brugt korrekt, som forklaret i denne brugsanvisning.

Garantien dækker ikke følgende situationer:

Produktet er blevet brugt til andre formål end det, det er beregnet til, misbrugt, slag, udsat for fugt, nedsænket i flydende eller ætsende stoffer samt enhver anden fejl, der kan tilskrives kunden.

Fejl som følge af den normale slitage på dele på grund af brug.

Garantiservicen dækker alle produktionsfejl på dit apparat i 2 år, baseret på gældende lovgivning undtagen forbrugsdele. I tilfælde af misbrug gælder garantien ikke.

9. OPHAVSRET

De intellektuelle ejendomsrettigheder over tekster, design, fotografier og illustrationer i denne manual tilhører CECOTEC INNOVACIONES, S.L. Alle rettigheder forbeholdes. Indholdet af denne publikation må hverken helt eller delvist gengives, opbevares i et genfindingsystem, transmitteret eller distribueret på enhver måde (elektronisk, mekanisk, fotokopiering, optagelse eller lignende) uden forudgående tilladelse fra CECOTEC INNOVACIONES, S.L.

Safety instructions

Read these instructions thoroughly before using the appliance. Keep this instruction manual for future reference or new users.

- This product must be used in accordance with the directions in this instruction manual. Cecotec cannot be held liable or responsible for any damages or injuries caused by improper use.
- Make sure that the mains voltage matches the voltage stated on the rating label of the appliance and that the wall outlet is grounded.
- This product can only be disassembled by qualified personnel.
- Do not touch wires, power supplies or power adapters with wet hands.
- Keep the robot away from clothing, curtains and any other similar materials.
- Do not expose the robot to direct sun, open fire or wet environments.
- Do not sit or place heavy or sharp objects on top of the appliance.
- This product is designed for indoor use only, do not use outdoors.
- Before operating the robot, remove all objects and wires that could affect its operating.
- Always place the device on a flat and stable surface. Avoid placing it in unstable places where there is risk of falling, such as tables or chairs.
- Turn off the power switch, located on the bottom part of the robot, when it is not going to be used for a long time.
- Before operating it, make sure all the robot's and charging base's connections are in good conditions.
- Avoid operating the product under extremely high or low temperatures.
- Remove the battery from the product's inside before scrapping the robot.

- Disconnect the appliance from the power supply before removing the battery.
- The appliance is not intended to be used by children under the age of 8. It can be used by children over the age of 8, as long as they are given continuous supervision.
- This appliance can be used by children aged 8 and above, and persons with reduced physical, sensory or mental capabilities or lack of experience and knowledge, as long as they have been given supervision or instruction concerning the use of the appliance in a safe way and understand the hazards involved.
- Kids should be supervised that they do not play with the appliance. Close supervision is necessary when the appliance is being used by or near children.

Battery instructions

- This appliance includes Li-ion batteries, do not incinerate or expose them to high temperatures, as they may explode.
- Leaks from the battery or battery cells can occur under extreme conditions. Do not touch any liquid that leaks from the battery. If the liquid gets into contact with skin, wash immediately with soap and water. If the liquid gets into the eyes, flush them immediately with clean water for a minimum of 10 minutes and seek medical attention. Wear gloves to handle the battery and dispose of immediately in accordance with local regulations.
- Avoid contact between the battery and small metallic objects such as paper clips, coins, keys, nails or screws.
- Before a new battery is used or the battery is used for the first time after long-term storage, fully charge the battery.
- When the device is stored and not used for long periods of time, ensure that the battery pack is fully charged.

1. PARTS AND COMPONENTS

Fig. 1

1. Wi-Fi indicator
2. Power/operation button
3. Back home button

Back home button

The robot will automatically go to the charging base when this button is pressed on the robot or on the remote control.

Indicator light

- Charging: Oscillating orange light
- Fully charged: Steady blue light
- Standby mode: Steady blue light
- Error: Steady/oscillating red light
- Low battery: Steady orange light
- Cleaning: Steady blue light
- Sleep mode: Light off

Power/operation button

- Hold down this button for a few seconds to turn the robot on or off.
- Press it to start cleaning too.

Fig. 2

1. Anti-collision sensor

Fig. 3

1. Free-fall sensors
2. Driving wheels
3. Power switch
4. Charging terminals
5. Omnidirectional wheels
6. Side brushes
7. Battery
8. Dust tank
9. Main brush

Fig. 4

Charging base

Fig. 5
Power adapter

Fig. 6
Remote control

Fig. 7
Dust tank

Fig. 8
Wet&Dry tank

Fig. 9
Primary and high-efficiency filters

Fig. 10
Jalisco brush

Fig. 11
Side brushes

Fig. 12
Main silicone brush

Fig. 13
2 mops

Fig. 14
Cleaning brush

Fig. 15
Magnetic strip

Fig. 16
1. Charge indicator
2. Remote control holder
3. Signal transmitter
4. Charging terminals

Fig. 17
1. Mode and time display
2. Time setting

3. Automatic charge/Back home
4. Autoclean/pause
5. Direction buttons
6. Spiral cleaning
7. Room cleaning
8. Scrubbing levels
9. Scheduling
10. Edge cleaning
11. Power levels

2. BEFORE USE

- Take the product out of the box.
- Remove all packing material and keep the original box.
- Make sure all parts and components are included and in good conditions. If any sign of visible damage is observed, contact immediately with the official Technical Support Service of Cecotec.

Note

Remove all objects around the robot such as clothing, papers, cables, curtains or other fragile objects. Fig. 18

- If the area to be cleaned has a balcony or stairs, a physical barrier must be placed in order to prevent product damage and ensure safe operation. Fig. 19
- Direct exposure to sunlight or great light contrasts may affect to the correct operating of the sensors. When exposed, the robot will stop. Replace it to start working again.
- Place the charging base against the wall and leave a minimum free space of:
 - 2 metres to the front.
 - 1 metre to each side. Fig. 20
- Connect the charging base to a power supply. Wind and store the remaining cord in the lower part of the charging base to avoid accidents. Fig. 21
- Install both side brushes in their corresponding slots, located on the robot's bottom part. Press until it clicks to make sure they are properly fixed. Fig. 22
- Press the power switch located on the bottom part of the robot. Make sure the side power switch is set to the OFF position. Fig. 23
- Place the robot on the charging base and make sure the charging terminals on the robot match with those of the charging base. Once the robot is

properly placed, it will beep once and the power button will light up. If the light flashes orange, it means the battery is not completely charged. To ensure the longest cleaning time, wait until the light is steady blue. This will indicate the battery is fully charged and the robot is ready to be used. Fig. 24

3. OPERATION

Start cleaning

- Hold down the power button on the robot to turn the robot on.
- Press the power button on the robot or on the remote control to start cleaning.

Note

If the robot runs out of battery during cleaning, it will automatically return to the charging base. Once the battery is fully charged, the robot can start a new cleaning cycle.

Warning

If there is no good access to the charging base, the robot will not be able to return to its charging position. In that case, once the robot has stopped, take it manually to the charging base.

Pause

- Press the power button on the robot or on the remote control to pause the cleaning process.
- Press the power button on the robot or on the remote control to resume the cleaning process. Fig. 25

Return to the charging base

Press the back home button on the robot or on the remote control in order to send the robot to the charging base.

Turn off

Hold down the power button to turn the robot off. Fig. 26

Warning

The robot vacuum cleaner has a power switch located on its main body. If the robot is not going to be used for long periods of time, it is suggested to switch it off. If the robot is switched off, it will restore factory default settings as a safety measure. To use the time setting function, the switch

must be in On position. Otherwise, you will have to reset it using the remote control or the App.

Cleaning modes

This robot includes different modes and different functions that can be activated from the remote control or the App.

Automatic mode

- Press the power button for the robot to start Auto cleaning mode.
- The robot will clean the whole surface, edges, around objects such as tables, chairs etc. Once it starts running out of battery, it will return to the charging base. Fig. 27

Intense scrubbing mode

- Attach the mop cloth to the water tank and fill the tank with water.
- Take the dust tank out.
- Install the water tank in the robot and turn it on. Fig. 28
- Use the remote control to select the desired scrubbing power level: High, Medium or Low.
- Once the scrubbing mode is selected from the remote control or the App, the device will perform the function "All in One" to vacuum, mop and scrub at the same time thanks to its mixed tank.

Note

- If you want to sweep the floor, skip the water-filling step.
- To ensure perfect scrubbing from the start, it is suggested to dampen the mop cloth evenly with water before use.

Spiral mode

- The robot will carry out an intense cleaning of a specific area when this mode is activated. The robot will start cleaning at a specific point and will move outwards performing spiral movements (1 metre). Then, it will return to the starting point in spiral movements again.
- Before operating the robot with spot cleaning mode, place it on the spot to be cleaned.
- Press the spot cleaning button on the remote control or on the App. Fig. 29

Edge mode

- When this mode is selected, the robot will clean along walls and around furniture (table or chair legs, for example).
- Press the edge cleaning button on the remote control or on the App. Fig. 30

Room mode

- When this mode is selected, the robot will clean in Automatic mood and then it will get back to the starting point.
- Press the room cleaning button on the remote control or on the App. Fig. 31
- To ensure an efficient cleaning of the room, close the door or use the magnetic strip to delimit the cleaning area.

Suction power level function

Press the power level button on the remote control or on the App in order to control the robot's suction power during the cleaning process. There are 3 suction power levels: Turbo, Normal and Eco. You can turn the power level function off if you want to use the mixed tank only to scrub. Fig. 32

Scrubbing intensity function

Press the scrubbing levels button on the remote control or on the App to adjust the water level during the scrubbing process. There are 3 water levels: High, Medium or Low. You can turn the power level function off if you want to use the mixed tank only to sweep.

Random mode

- The robot will clean randomly and will smartly return to the charging base when it runs out of battery. The robot will not create any map under this mode. This mode can be selected from the App.

Manual mode

The robot will move manually by using the arrows in the remote control or on the App.

Magnetic strip

Use the magnetic strip included to delimit the cleaning area so the robot is not able to access to certain areas.

Cleaning scheduling

This robot includes schedule settings in order for you to customize the cleaning cycles. The robot can only be scheduled through the remote control or through the App.

Note

Make sure the remote control is close to the robot when setting the clock or scheduling cleaning cycles.

Setting the remote control's time

- Press the clock button on the remote control. Digits will start blinking.
- Select the current day of the week by pressing the upwards and downwards buttons. Fig. 33
- Use the left and right buttons to set minutes and hour. Use upwards and downwards buttons to change the digit while it flashes. Fig. 34
- Finally, press the power or the clock button. The robot will beep when the time settings have been confirmed. Fig. 35

Cleaning scheduling

- For a better and more comfortable cleaning, the robot includes a schedule function to set daily schedules through the remote control. In accordance to the configuration, the robot will automatically start cleaning the selected days at the desired time.
- The time options on the remote control are: 12:00 a. m.–11:59 p.m. and 12:00 p.m.–11:59 p.m.
- Before setting the time and the robot configuration, make sure the robot's power switch is on and that the power button on the robot is lit up.

Configuration with the remote control

- Press the schedule button on the remote control. Digits will start blinking. Fig. 36
- Use direction buttons to select the day. Once selected, use right and left buttons to select minutes and hours. Use direction buttons when digits are blinking to configure the desired minutes and hours. Press the power button to save settings. Enter the desired days and follow the same steps to schedule them. Fig. 37
- Finally, press the schedule button to exit scheduling mode. The robot will beep once indicating the scheduled cleaning settings have been confirmed.
- The user may schedule as many days per week as desired. The home screen will display when the robot is scheduled.
- Cancelling scheduled cleaning
- Press the schedule button on the remote control, select the day you wish to delete and change the set time to 00:00 am., this is the time to be set to cancel the cleaning programme. Fig. 38

4. CLEANING AND MAINTENANCE

- In order to lengthen your robot's shelf life and to allow your robot to operate at peak performance, carry out the following procedures periodically.
- Empty the robot's dust tank.
- Press the dust tank's release button. Fig. 39
- Open the dust tank and empty it. Fig. 40

Robot filter cleaning

- Remove the filter.
- Carefully shake off all dust from the filter. Fig. 41

Free-fall sensors cleaning

Use a clean, dry and soft cloth to wipe off any dust from the free-fall sensor located on the right side of the robot's bottom part.

Warning

Do not spray cleaning products directly on the sensor. Fig. 42

Main brush cleaning

- Slightly press the main brush frame's tabs in order to open the main brush storage compartment and to remove it. Fig. 43
- Remove any hair, fluffs or dust collected in the brush and around the axes. Fig. 44
- Clear and clean the robot's suction channel. Fig. 45
- Reinstall the main brush and its frame. Fig. 46

High-efficiency filter

- The high-efficiency filter is designed with fibres that help trapping dust particles, dust mites, pollen... It is very important to clean periodically the filter, to avoid these particles from building up in the filter, causing efficiency loss. It is convenient to carry out this maintenance once a week.
- It is recommended to replace the filter with a new one without exceeding 160 cleaning hours.

Recommendation

Dust can be removed with a small brush or by shaking it carefully against a hard surface for dust to fall off. The high-efficiency filter cannot be washed.

Mesh primary filter and sponge filter

The filtering system is featured with a mesh primary filter and a sponge

filter. It is suggested to replace them either after a maximum of 160 hours of use or when they are worn out due to operation.

Recommendation

Dust can be removed with a small brush or by shaking it carefully against a hard surface for dust to fall off. You can also use warm water without detergents to get a better result. Make sure they are completely dry before placing them.

Side brushes

Side brushes are designed with multiple bristles and are used to push dirt towards the suction nozzle and to clean thoroughly edges and corners. These brushes can wear out over time, affecting negatively to the cleaning efficiency. For this reason, it is suggested to replace each side brush after a maximum of 220 hours.

Recommendation

It is recommended to clean the side brushes once a week with the help of the cleaning brush.

Main brush

The main brush is designed with bristles and silicone, spins at top speed and helps introduce dirt into the suction nozzle. This brush is in contact with the floor, and therefore with dirt, so it can be worn out over time, affecting negatively to the cleaning efficiency. For this reason, it is suggested to replace each side brush after a maximum of 320 hours.

Recommendation

It is recommended to clean the main brush once a week with the help of the cleaning brush.

Sensors

Cleaning robot vacuum cleaners have different types of sensors, for example, proximity sensors that allow the robot to move around while detecting obstacles or free-fall sensors that help the robot detect slopes or possible gaps/unevenness such as staircases. These sensors are always in contact with dust particles, and therefore can be blocked over time, causing possible navigation errors. It is suggested to clean all the robot's sensors with the cleaning brush or with a dry cloth after a maximum of 35 hours of operation.

Battery charge and replacement

- To lengthen the battery's service life, keep the robot charging on the charging base when not in use.
- If the robot is not going to be used for a long time, remove the battery from the product and store it in a dry and safe place.
- To replace the battery, follow the instructions below:
- Unscrew the 2 screws on the battery compartment, remove the battery cover and the battery. Fig. 47
- Insert the new battery with the battery label facing up. Fig. 48
- Place the battery and the battery cover in its place and fix properly the screws back again.

5. TROUBLESHOOTING

Beeps while the oscillating red light is on:

	Bip	Error	Solution
01	1	Gyroscope error	Place the robot on a stable surface and restart it. Do not move it.
02	2	Bumper error	Check the bumper and remove any object that may be blocking it.
03	3	Free-fall sensor error	Check if the bumper is dirty and clean the sensor.
02	4	Low battery or charging error	The robot has run out of battery and you need to manually place it on the charging base.

Beeps while the indicator light is steady red:

	Bip	Error	Solution
01	1	Driving wheel error	Check if the driving wheel is blocked.
02	2	Robot's side brushes error	Check if the side brushes are blocked and clean them.
03	3	Fan error	Clean the dust or objects that may be blocking the air inlet channel.
02	4	Main brush error	Check if the main brush is tangled or blocked and clean it.

Andre mulige scenarier

Problem	Solution
The robot does not turn on	Make sure that the switch is set to the On position. Make sure the battery is fully charged. Change the remote control batteries (2 AAA). Make sure the remote control is within the robot range (16 ft/5 m). If the problem continues, turn the switch off and restart it.
The remote control does not work.	Change the remote control batteries (2 AAA). Make sure the robot is on and the battery is fully charged.
The device suddenly stops working.	Check if the robot is trapped or stuck with any obstacle. Check the battery level. If the problem continues, turn the switch off, wait for 2 seconds and restart it.
The programming function does not work	Make sure the power switch in the lower part of the robot is on. Make sure the time (AM/PM) and time settings are correctly set. Check if the robot's battery is too low to turn on.
Suction power level is very low	Check if there are obstructions blocking the air inlet. Empty the dust tank. Clean the filters with a vacuum cleaner or a cleaning brush. Check if the filters are wet. Dry the filters in a natural way before using them.
The robot does not charge.	Check if the charging base indicators are on. If they are not, contact the official Technical Support Service of Cecotec. Clean the charging terminals with a dry cloth. Check if the robot beeps when it gets to the charging base. Otherwise, contact the official Technical Support Service of Cecotec.
The robot does not return to the charging base	Remove the objects 1 metre on the left and right, and 2 metres in front of the charging base. The robot will return to the charging base faster when it is near it. When it is far, it will take more time to identify it. Clean the charging terminals.
The main brush does not spin.	Clean the main brush. Check if the main brush is installed correctly.
The robot movements and route are unusual.	Carefully clean the sensors with a dry cloth. Restart the robot. To do so, turn it off and on.

6. TECHNICAL SPECIFICATIONS

Product: Conga 2290 Ultra

Product reference: 05661

Voltage: 19 V DC

Output current: 0.6 A

Power: 40 W

Battery: 14.4 V DC, 2600 mAh Li-Ion

100–240 V AC ~, 50/60 Hz

Made in China | Designed in Spain

7. DISPOSAL OF OLD ELECTRICAL APPLIANCES



The European directive 2012/19/EU on Waste Electrical and Electronic Equipment (WEEE), specifies that old household electrical appliances must not be disposed of with the normal unsorted municipal waste. Old appliances must be collected separately, in order to optimize the recovery and recycling of the materials they contain, and reduce the impact on human health and the environment.

The crossed out "wheeled bin" symbol on the product reminds you of your obligation to dispose of the appliance correctly.

Consumers must contact their local authorities or retailer for information concerning the correct disposal of old appliances and/or their batteries.

8. TECHNICAL SUPPORT AND WARRANTY

This product is under warranty for 2 years from the date of purchase, as long as the proof of purchase is submitted, the product is in perfect physical condition, and it has been given proper use, as explained in this instruction manual.

The warranty will not cover the following situations:

- The product has been used for purposes other than those intended for it, misused, beaten, exposed to moisture, immersed in liquid or corrosive substances, as well as any other fault attributable to the customer.
- The product has been disassembled, modified, or repaired by persons, not authorised by the Cecotec official Technical Support Service.
- Faults deriving from the normal wear and tear of its parts, due to use.

The warranty service covers every manufacturing defect of your appliance for 2 years, based on current legislation, except consumable parts. In the event of misuse, the warranty will not apply.

9. COPYRIGHT

The intellectual property rights over the texts, designs, photographs and illustrations in this manual belong to CECOTEC INNOVACIONES, S.L. All rights reserved. The contents of this publication may not, in whole or in part, be reproduced, stored in a retrieval system, transmitted or distributed by any means (electronic, mechanical, photocopying, recording or similar) without the prior authorization of CECOTEC INNOVACIONES, S.L.

www.cecotecnordic.com

cecotecnordic . info@cecotecnordic.com